

Charte technique

V.7

MASTER pour réaliser un CD Audio

Médias acceptés pour directement créer le glassmaster :

MASTER : CD-R

Il doit être gravé conformément à la norme "Red Book" de Philips-Sony.

La gravure doit se faire de préférence en "disk at once" et en "mono session".

FORMAT DDP (SERVICE PAYANT)

Nous acceptons le formatage des données au format DDP. Une prestation supplémentaire est à prévoir pour mise en conformité pour glassmaster sur un disque pressé CD.

TRANSFERT NUMÉRIQUE

Nous acceptons les transferts numériques pour les CD-Rom, au format DDP uniquement.

Autres médias acceptés nécessitant une opération de pré-mastering (service payant) :

Masters : DAT, Disque dur, CD-ROM ...

Complément d'information sur les éléments à nous fournir :

- Le master doit être réalisé selon les normes professionnelles de mise en forme audio en vue d'un pressage CD-Audio. (Fréquence d'échantillonnage, Codes PQ, Index, Frames de démarrage,...).
Le format WAV n'est pas une norme CD-Audio.

- Avant de nous confier votre master, nous vous invitons à bien écouter votre contenu (Niveau sonore entre les pistes, possibles clics, etc...).

Nous ne faisons aucune manipulation sur votre master. Les disques pressés seront à l'identique de votre master.

- Le temps maximum selon la norme du CD-Audio est de 74mn. Media Industry valide la durée de votre contenu jusqu'à 76mn25s. Au delà nous vous ferons signer une décharge de responsabilité sur les risques de non lecture sur certains lecteurs du marché. (Temps maximum réalisable : 79,20mn)

- Il est important d'utiliser un média neuf et de qualité pour l'enregistrement de votre master en vue du pressage de CD.
Les traces de doigts et les rayures sont à proscrire dans le cas d'un CD gravé.

- Le média que vous nous confiez est une copie de votre master d'origine. Les éléments que vous nous confiez sont utilisés pour la fabrication des produits et ne sont donc pas considérés comme une archive.

- Pour une identification sûre et rapide : indiquez (avec un feutre adapté) sur le master : la référence et le titre de votre produit, si le contenu est protégé ou non et votre nom.

MASTER pour réaliser un CD Audio

Réf.: MAST_CDaudio_v6

Pre-mastering Audio

Vous avez des contenus audio et vous souhaitez les mettre en forme pour les écouter sur un CD audio.

Nous pouvons vous proposer une palette de services de mise en forme de votre contenu : traitement, nettoyage anti bruit, Mise en forme de fichiers WAV, etc. afin de l'optimiser pour une bonne écoute sur CD.

Nous traitons ces types de formats :

- CD extra
- CD text

Consultez-nous !

Un conseil ? Appelez le 03 29 58 40 70

Pour télécharger ce gabarit, connectez-vous à [media-industry.fr](http://www.media-industry.fr) rubrique « Téléchargement »

<http://www.media-industry.fr/downloads/>

Recommandations Media Industry pour la remise des éléments

- Le média que vous nous confiez est une copie de votre master d'origine. Les éléments que vous nous confiez sont utilisés pour la fabrication des produits et ne sont donc pas considérés comme une archive.
- Pour une identification sûre et rapide : indiquez (avec un feutre adapté) sur le master : la référence et le titre de votre produit, si le contenu est protégé ou non et votre nom.



media industry
ZI des Paituotes - 88100 Sainte-Marguerite - France
Tel. +33 (0)3 29 58 40 70
www.media-industry.fr

MASTER pour réaliser un CD Rom

Médias acceptés pour directement créer le glassmaster :

MASTER : CD-R

Il doit être gravé conformément à la norme "Yellow Book" de Philips-Sony.

Si votre projet n'exige pas un format "multi sessions" (CD-XA, etc..) utilisez de préférence une gravure en "mono session" et en "disk at once".

TRANSFERT NUMÉRIQUE

Nous acceptons les transferts numériques pour les CD-Rom, au format DDP uniquement.

Autres médias acceptés nécessitant une opération de pré-mastering (service payant) :

Masters : Disque dur MAC/PC, CD-ROM,...

Complément d'information sur les éléments à nous fournir :

- Le master doit être réalisé selon les normes professionnelles de mise en forme de données en vue d'un pressage CD-Rom : (ISO 9660, nomination des fichiers en "8 caractères.XXX". La norme Joliet est acceptée. Défragmentation préalable du disque dur, etc....)

- Avant de nous confier votre master, nous vous invitons à bien valider votre contenu (Contrôle Anti-virus, "jouabilité" sur les plateformes destinées, etc...). Nous ne faisons aucune manipulation sur votre master. Les disques pressés seront à l'identique de votre master.

- La taille maximum selon la norme du CD-Rom est de 640Mo. Media Industry valide la taille de votre contenu jusqu'à 673Mo. Au delà nous vous ferons signer une décharge de responsabilité sur les risques de non lecture sur certains lecteurs du marché. (Taille maximum réalisable : 690Mo)

- Il est important d'utiliser un média neuf et de qualité pour l'enregistrement de votre master en vue du pressage de CD. Les traces de doigts et les rayures sont à proscrire dans le cas d'un CD gravé.

- Le média que vous nous confiez est une copie de votre master d'origine. Les éléments que vous nous confiez sont utilisés pour la fabrication des produits et ne sont donc pas considérés comme une archive.

- Pour une identification sûre et rapide : indiquez (avec un feutre adapté) sur le master : la référence et le titre de votre produit, si le contenu est protégé ou non et votre nom.

MASTER pour réaliser un CD Rom

Réf.: MAST_CDrom_v6

Pre-mastering Rom

Vous avez du contenu à mettre en forme pour le diffuser sur un CD-Rom : nous pouvons vous proposer une palette de services de mise en forme.

Nous traitons ces types de formats :

- ISO 9660 Niveau 1 et 2
- Apple HFS
- CD Hybride
- CD Extra
- Vidéo CD ROM
- CD text

Consultez-nous !

Un conseil ? Appelez le 03 29 58 40 70

Pour télécharger ce gabarit, connectez-vous à [media-industry.fr](http://www.media-industry.fr) rubrique «**Téléchargement**»

<http://www.media-industry.fr/downloads/>

Recommandations Media Industry pour la remise des éléments

- Le média que vous nous confiez est une copie de votre master d'origine.

Les éléments que vous nous confiez sont utilisés pour la fabrication des produits et ne sont donc pas considérés comme une archive.

- Pour une identification sûre et rapide : indiquez (avec un feutre adapté) sur le master : la référence et le titre de votre produit, si le contenu est protégé ou non et votre nom.



media industry
ZI des Paituotes - 88100 Sainte-Marguerite - France
Tel. +33 (0)3 29 58 40 70
www.media-industry.fr

MASTER pour réaliser un DVD

Médias acceptés pour directement créer le glassmaster :

MASTER : DLT DE TYPE III ET IV

- Enregistré selon les normes professionnelles en vue d'un pressage DVD réalisé par un logiciel de pré-mastering DVD

- Seules les DLT compatibles Quantum sont acceptées. De type III et IV

MASTER : DVD-R, DVD+R (simple ou double couche)

- Il doit être gravé conformément à la norme du DVD vidéo ou DVD-ROM (formatage UDF)

- La gravure doit se faire de préférence en "disk at once" et surtout en "mono session".

Nous pouvons recevoir

- 1 DVD-R simple couche pour un DVD 5

- 2 DVD-R simple couche pour un DVD 10

- 1 DVD-R double couche pour un DVD 9

Attention à la gestion du passage de couche

-

TRANSFERT NUMÉRIQUE

Nous acceptons les transferts numériques pour les CD-Rom, au format DDP uniquement.

Toutefois si votre contenu est protégé CSS, nous ne pouvons recevoir de DVD-R en tant que master.

MASTER : CLÉ USB

- Format DDP 2.0 (2.1 accepté également)

- Aucun autre fichier autre que ceux du DDP sur la clé USB

- Capacité de la Clé USB supérieure à la taille du projet DVD

- Pour un DVD5 : intégrer les fichiers DDP

- Pour un DVD9 : créer deux dossiers « layer0 » et « layer1 » avec dans chacun les fichiers DDP concernés

- Bien identifier sur la clé (ou son packaging) : Titre du produit / Format : DVD5 ou DVD9

Complément d'information sur les éléments à nous fournir :

LE DVD VIDÉO

Le pré-mastering doit être réalisé avec un encodage type :

- Encodage DDP : version 2.0

ou

- Encodage CMF : version 1.0

Important : L'encodage des logiciels de sauvegarde utilisant aussi des cassettes DLT ne convient pas.

LE DVD ROM

La norme DVD préconise une nomination des fichiers suivant l'ISO 9660 niveau 1.

Nom de fichier avec extension : "8 caractères. XXX"

La profondeur de la hiérarchie des dossiers (répertoires) ne doit pas excéder les 8 niveaux, racine comprise.

- Avant de nous confier votre master, nous vous invitons à bien valider votre contenu (Contrôle Anti-virus pour un DVD-ROM), "jouabilité" sur les plateformes destinées, etc...).

Nous ne faisons aucune manipulation sur votre master. Les disques pressés seront à l'identique de votre master.

- Il est important d'utiliser un média neuf et de qualité pour l'enregistrement de votre master en vue du pressage de DVD. Les traces de doigts et les rayures sont à proscrire dans le cas de DVD gravé.

- Le média que vous nous confiez est une copie de votre master d'origine. Les éléments que vous nous confiez sont utilisés pour la fabrication des produits et ne sont donc pas considérés comme une archive.

- Pour une identification sûre et rapide : indiquez (avec un feutre adapté) sur le master : la référence et le titre de votre produit, le layer 0 ou 1, si le contenu est protégé ou non et votre nom.

MASTER pour réaliser un DVD

Réf.: MAST_DVD_v6

les différents types de DVD réalisables

Le DVD est constitué de deux disques minces (0,6 mm d'épaisseur chacun) collés ensemble.

Trois types de capacités sont disponibles :

- Le DVD 5 :

Un disque mince pressé, collé avec un disque mince vierge - 4,7 Go de capacité maximum.

- Le DVD 10 :

deux disques minces pressés, collés, lisibles face 1 pour l'un et face 2 pour l'autre - 9,4 Go maximum.

- Le DVD 9 :

deux disques minces pressés, collés, lisibles du même côté - 8,6 Go maximum.

Un conseil ? Appelez le 03 29 58 40 70

Pour télécharger ce gabarit, connectez-vous à media-industry.fr rubrique « Téléchargement »

<http://www.media-industry.fr/downloads/>

Recommandations Media Industry pour la remise des éléments

- Le média que vous nous confiez est une copie de votre master d'origine. Les éléments que vous nous confiez sont utilisés pour la fabrication des produits et ne sont donc pas considérés comme une archive.



- Pour une identification sûre et rapide : indiquez (avec un feutre adapté) sur le master : la référence et le titre de votre produit, si le contenu est protégé ou non et votre nom.

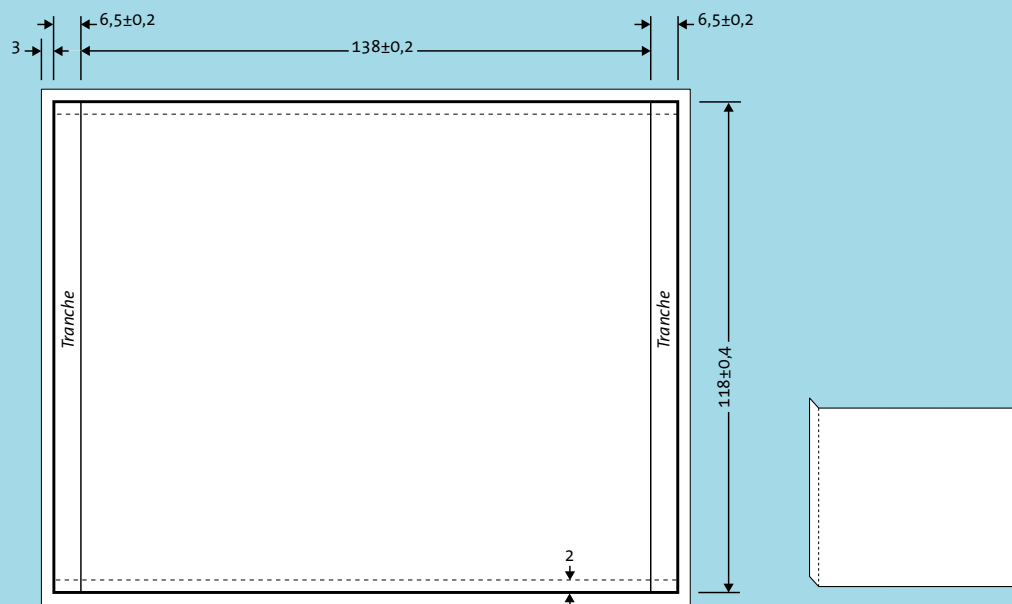

media industry
ZI des Paituotes - 88100 Sainte-Marguerite - France
Tel. +33 (0)3 29 58 40 70
www.media-industry.fr

Gabarit Media Industry Jaquette pour boîtier CD standard (cristal)



-  Zone de débord des images (3 mm de rogne ou fond perdu)
-  Zone de coupe finale
-  Zone d'impression du texte
(Cotes en millimètres)

PACKAGING STANDARD CD Jaquette pour boîtier CD

Réf.: PACK_jaq_cd_v6

Impression standard

- Technique : OFFSET
- Surface imprimée : recto seul ou recto/verso
- Couleurs : quadri (cyan, magenta, jaune, noir)
- Finition : vernis acrylique
- Qualité papier : 130 g couché moderne brillant
- Format à plat : 151 x 118 mm
- Format plié : 138 x 118 mm
- Fond perdu : 3 mm

Impression "spéciales"

Pour tous travaux d'impression non standard comme :

- Pantone
- Qualité de papier autre (grammage plus fort, papier de création...)
- Vernis spéciaux

Consultez-nous !

Code Barre dans votre fichier :

Lors de la création d'un fichier avec un code barre (jaquette ou pochette par exemple), **il est impératif que le code barre soit en noir seul (c'est-à-dire 100% de noir, sans le reste de la quadri) et non en pantone black ou en CMJN**. Nous risquons sinon d'obtenir un code barre illisible à la douchette, les traits n'étant pas assez précis (difficulté de calage des couleurs).

Un conseil ? Appelez le 03 29 58 40 70

Pour télécharger ce gabarit, connectez-vous à [media-industry.fr](http://www.media-industry.fr) rubrique «**Téléchargement**»

<http://www.media-industry.fr/downloads/>

IMPORTANT : la responsabilité de Media Industry ne peut être engagée sur la qualité de l'impression sans épreuve numérique de contrôle type Cromalin®, Iris® ou Approval®. Les sorties couleurs obtenues à partir d'imprimantes laser, jet d'encre ou autre, non certifiées ne constituent en aucun cas des épreuves de référence. Les éléments que vous nous confiez sont utilisés pour la fabrication des produits et ne sont donc pas considérés comme une archive.



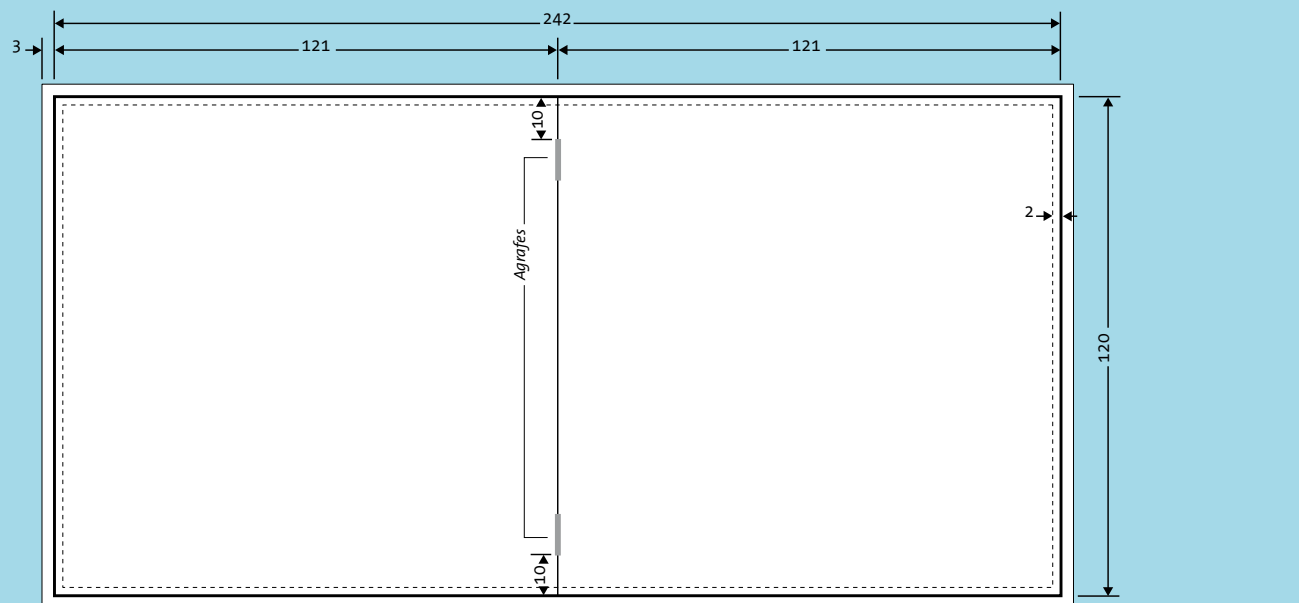

media industry
ZI des Paituotes - 88100 Sainte-Marguerite - France
Tel. +33 (0)3 29 58 40 70
www.media-industry.fr

Gabarit Media Industry Livret pour boîtier CD standard (cristal) ou livret pour cartonnerie



Pour le montage des pages de votre document, veuillez-vous référer à notre fiche technique **Imposition des pages d'un livret CD, DVD, BD ou d'un encart.**

-  Zone de débord des images (3 mm de rogne ou fond perdu)
-  Zone de coupe finale
-  Zone d'impression du texte
(Cotes en millimètres)

Un conseil ? Appelez le 03 29 58 40 70

Pour télécharger ce gabarit, connectez-vous à media-industry.fr rubrique « Téléchargement »

<http://www.media-industry.fr/downloads/>

IMPORTANT : la responsabilité de Media Industry ne peut être engagée sur la qualité de l'impression sans épreuve numérique de contrôle type Cromalin®, Iris® ou Approval®. Les sorties couleurs obtenues à partir d'imprimantes laser, jet d'encre ou autre, non certifiées ne constituent en aucun cas des épreuves de référence. Les éléments que vous nous confiez sont utilisés pour la fabrication des produits et ne sont donc pas considérés comme une archive.

PACKAGING STANDARD CD
Livret pour boîtier CD

Réf.: **PACK_liv_cd_v6**

Impression standard "livret"

- Technique : OFFSET
- Couv quadri (CMJN) et intérieur N&B ou Couv et intérieur quadri
- Finition : vernis acrylique
- Qualité papier CMB (Couché Moderne Brillant) :

- Format à plat : 242 x 120 mm
- Format plié : 121 x 120 mm
- Fond perdu : 3 mm

Impressions "spéciales"

Pour tous travaux d'impression hors standard comme : Pantone, utilisation de papier de création ou de grammage supérieur, vernis spéciaux, pliage accordéon... Consultez-nous !

Service Plus Media Industry



Remise des fichiers avec pages à la suite (pages non imposées). Media Industry procède à l'imposition des pages de votre livret. Se référer à notre fiche technique Imposition des pages d'un livret CD ou DVD ou d'un encart.

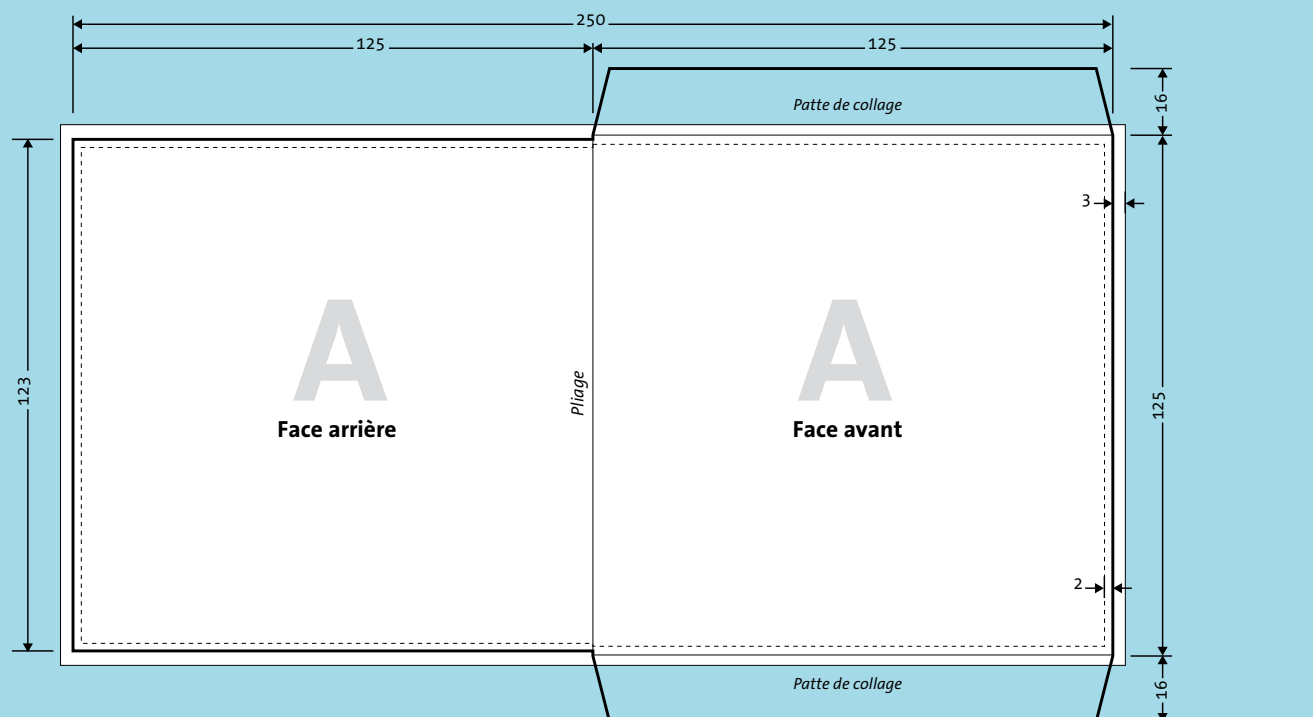

media industry
ZI des Paituotes - 88100 Sainte-Marguerite - France
Tel. +33 (0)3 29 58 40 70
www.media-industry.fr

Gabarit Media Industry Pochette CD standard en carton imprimé avec ouverture à droite



-  Zone de débord des images (3 mm de rogne ou fond perdu)
 -  Zone de coupe finale
 -  Zone d'impression du texte
- (Cotes en millimètres)

PACKAGING STANDARD CD
Pochette CD cartonnée

Réf.: **PACK_poch_cart_cd_v6**

Impression standard

- Technique : OFFSET
- Surface imprimée : recto seul
- Couleurs : quadri (cyan, magenta, jaune, noir)
- Finition : vernis acrylique
- Recto couché 1 face - Verso blanc
- Format à plat : 250 x 157 mm
- Format plié : 125 x 125 mm
- Fond perdu : 3 mm
- Carton V° blanc ou Carton V° gris GD2 250g selon quantité

Impression "spéciales"

Pour tous travaux d'impression hors standard comme : Pantone, utilisation de papier de création ou de grammage supérieur, vernis spéciaux, etc... Consultez-nous !

Code Barre dans votre fichier :

Lors de la création d'un fichier avec un code barre (jaquette ou pochette par exemple), **il est impératif que le code barre soit en noir seul (c'est-à-dire 100% de noir, sans le reste de la quadri) et non en pantone black ou en CMJN.** Nous risquons sinon d'obtenir un code barre illisible à la douchette, les traits n'étant pas assez précis (difficulté de calage des couleurs).

Un conseil ? Appelez le 03 29 58 40 70

Pour télécharger ce gabarit, connectez-vous à media-industry.fr rubrique « Téléchargement »

<http://www.media-industry.fr/downloads/>

IMPORTANT : la responsabilité de Media Industry ne peut être engagée sur la qualité de l'impression sans épreuve numérique de contrôle type Cromalin®, Iris® ou Approval®. Les sorties couleurs obtenues à partir d'imprimantes laser, jet d'encre ou autre, non certifiées ne constituent en aucun cas des épreuves de référence. Les éléments que vous nous confiez sont utilisés pour la fabrication des produits et ne sont donc pas considérés comme une archive.

 **media industry**

media industry
ZI des Paituotes - 88100 Sainte-Marguerite - France
Tel. +33 (0)3 29 58 40 70
www.media-industry.fr

Gabarit Media Industry Jaquette pour boîtier DVD standard (tranche 14mm)

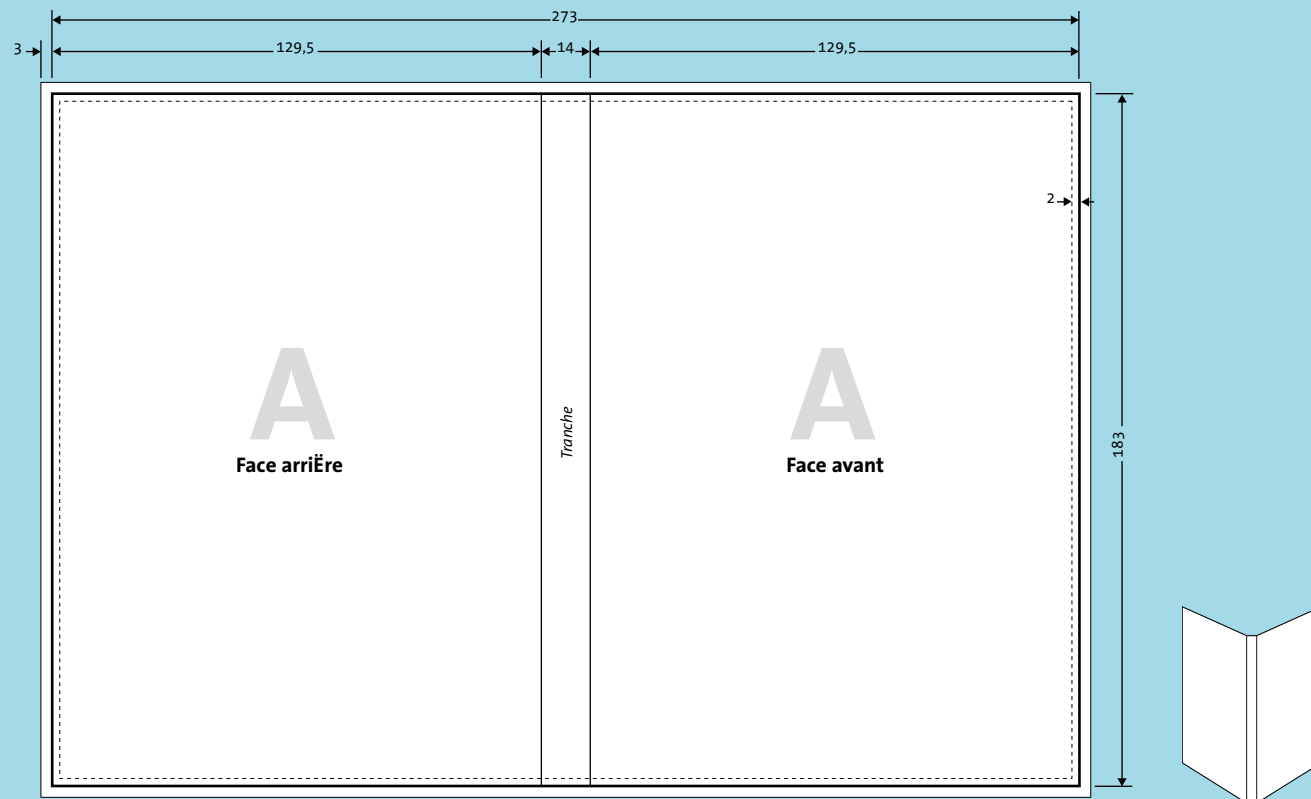

- Zone de débord des images (3 mm de rogne ou fond perdu)
 - Zone de coupe finale
 - Zone d'impression du texte
- (Cotes en millimètres)

PACKAGING STANDARD DVD
Jaquette DVD

Réf.: **PACK_jaq_dvd_v6**

Impression standard

- Technique : OFFSET
- Surface imprimée : recto seul ou recto/verso
- Couleurs : quadri
(cyan, magenta, jaune, noir)
- Finition : vernis acrylique
- Qualité papier : 130 g couché moderne brillant
- Format à plat : 273 x 183 mm
- Format plié : 130 x 183 mm
- Fond perdu : 3 mm

Impression "spéciales"

Pour tous travaux d'impression hors standard comme :
Pantone, utilisation de papier de création ou de
grammage supérieur, vernis spéciaux.

Consultez-nous !

Code Barre dans votre fichier :

Lors de la création d'un fichier avec un code barre
(jaquette ou pochette par exemple), **il est
impératif que le code barre soit en noir seul (c'est-
à-dire 100% de noir, sans le reste de la quadri) et
non en pantone black ou en CMJN.** Nous risquons
sinon d'obtenir un code barre illisible à la
douchette, les traits n'étant pas assez précis
(difficulté de calage des couleurs).

Un conseil ? Appelez le 03 29 58 40 70

Pour télécharger ce gabarit,
connectez-vous à media-industry.fr
rubrique «**Téléchargement**»

<http://www.media-industry.fr/downloads/>



IMPORTANT : la responsabilité de Media Industry ne peut être engagée sur la qualité de l'impression sans épreuve numérique de contrôle type Cromalin®, Iris® ou Approval®. Les sorties couleurs obtenues à partir d'imprimantes laser, jet d'encre ou autre, non certifiées ne constituent en aucun cas des épreuves de référence. Les éléments que vous nous confiez sont utilisés pour la fabrication des produits et ne sont donc pas considérés comme une archive.

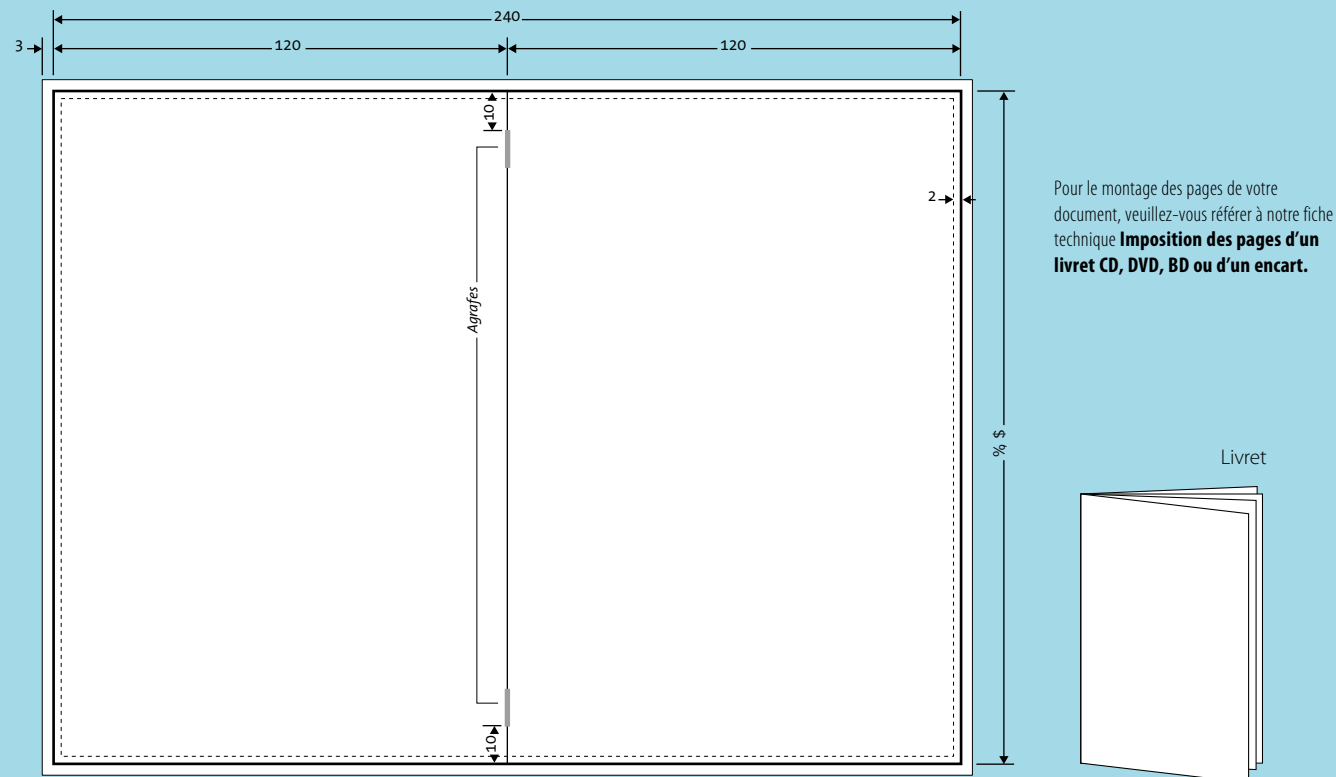

media industry
ZI des Paituotes - 88100 Sainte-Marguerite - France
Tel. +33 (0)3 29 58 40 70
www.media-industry.fr

Gabarit Media Industry Livret pour boîtier DVD standard et boîtier DVD slim



-  Zone de débord des images (3 mm de rogne ou fond perdu)
 -  Zone de coupe finale
 -  Zone d'impression du texte
- (Cotes en millimètres)

PACKAGING STANDARD DVD Livret pour boîtier DVD

Réf.: **PACK_liv_dvd_v6**

Impression standard "livret"

- Technique : OFFSET
- Couleurs : Couv quadri (CMJN) et intérieur N&B ou Couv et intérieur quadri
- Finition : vernis acrylique
- Qualité papier CMB (Couché Moderne Brillant)
- Format à plat : 240 x 180 mm
- Format plié : 120 x 180 mm
- Fond perdu : 3 mm

Impression "spéciales"

Pour tous travaux d'impression hors standard comme : Pantone, utilisation de papier de création ou de grammage supérieur, vernis spéciaux, pliage accordéon... Consultez-nous !

Service Plus Media Industry

Remise des fichiers avec pages à la suite (pages non imposées). Media Industry procède à l'imposition des pages de votre livret. Se référer à notre fiche technique **Imposition des pages d'un livret CD, DVD, BD ou d'un encart.**

Un conseil ? Appelez le 03 29 58 40 70

Pour télécharger ce gabarit, connectez-vous à media-industry.fr rubrique «**Téléchargement**»

<http://www.media-industry.fr/downloads/>

IMPORTANT : la responsabilité de Media Industry ne peut être engagée sur la qualité de l'impression sans épreuve numérique de contrôle type Cromalin®, Iris® ou Approval®. Les sorties couleurs obtenues à partir d'imprimantes laser, jet d'encre ou autre, non certifiées ne constituent en aucun cas des épreuves de référence. Les éléments que vous nous confiez sont utilisés pour la fabrication des produits et ne sont donc pas considérés comme une archive.



media industry
ZI des Paituotes - 88100 Sainte-Marguerite - France
Tel. +33 (0)3 29 58 40 70
www.media-industry.fr

Gabarit Media Industry Jaquette pour boîtier DVD slim

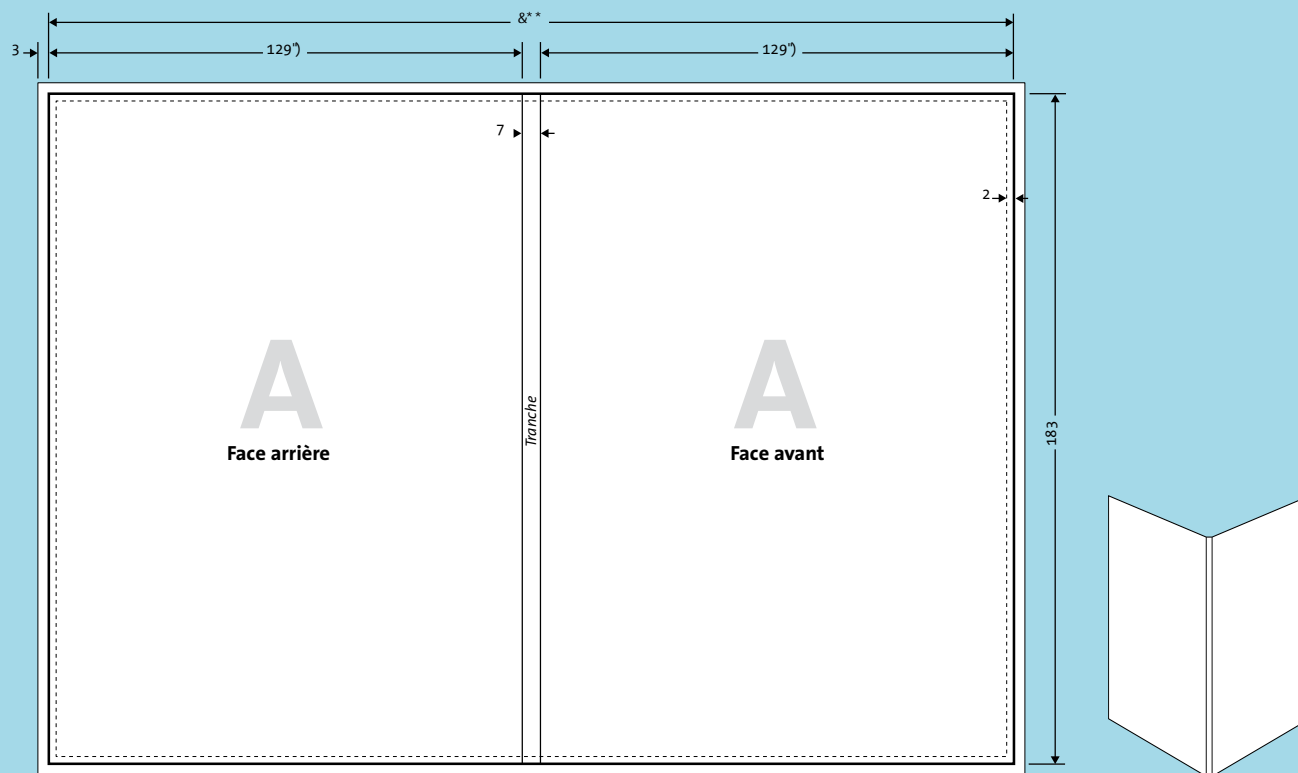

- Zone de débord des images (3 mm de rogne ou fond perdu)
 - Zone de coupe finale
 - Zone d'impression du texte
- (Cotes en millimètres)

PACKAGING STANDARD DVD

Jaquette DVD slim

Réf.: **PACK_jaq_dvdslim_v6**

Impression standard "livret"

- Technique : OFFSET
- Surface imprimée : recto seul ou recto/verso
- Couleurs : quadri
(cyan, magenta, jaune, noir)
- Finition : vernis acrylique
- Qualité papier : 130 g couché moderne brillant
- Format à plat : 266 x 183 mm
- Format plié : 129.5 x 183 mm
- Fond perdu : 3 mm

Impression "spéciales"

Pour tous travaux d'impression hors standard comme : Pantone, utilisation de papier de création ou de grammage supérieur... Consultez-nous !

Code Barre dans votre fichier :

Lors de la création d'un fichier avec un code barre (jaquette ou pochette par exemple), **il est impératif que le code barre soit en noir seul (c'est-à-dire 100% de noir, sans le reste de la quadri) et non en pantone black ou en CMJN.** Nous risquons sinon d'obtenir un code barre illisible à la douchette, les traits n'étant pas assez précis (difficulté de calage des couleurs).

Un conseil ? Appelez le 03 29 58 40 70

Pour télécharger ce gabarit, connectez-vous à media-industry.fr rubrique «**Téléchargement**»

<http://www.media-industry.fr/downloads/>



IMPORTANT : la responsabilité de Media Industry ne peut être engagée sur la qualité de l'impression sans épreuve numérique de contrôle type Cromalin®, Iris® ou Approval®. Les sorties couleurs obtenues à partir d'imprimantes laser, jet d'encre ou autre, non certifiées ne constituent en aucun cas des épreuves de référence. Les éléments que vous nous confiez sont utilisés pour la fabrication des produits et ne sont donc pas considérés comme une archive.

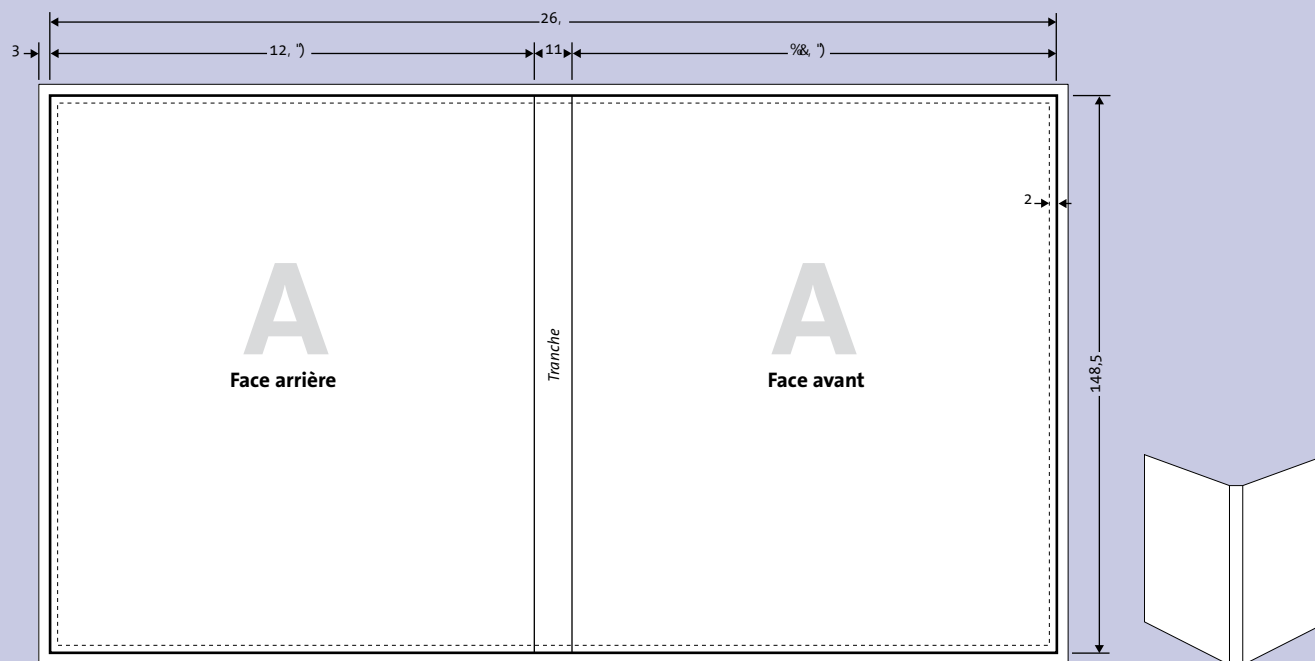

media industry
ZI des Paituotes - 88100 Sainte-Marguerite - France
Tel. +33 (0)3 29 58 40 70
www.media-industry.fr

Gabarit Media Industry Jaquette pour boîtier Blu-ray standard (tranche 11mm)



-  Zone de débord des images (3 mm de rogne ou fond perdu)
-  Zone de coupe finale
-  Zone d'impression du texte
(Cotes en millimètres)

PACKAGING STANDARD BLU-RAY
Jaquette boîtier Blu-ray

Réf.: PACK_jaq_Blu-ray_v6

Impression standard "livret"

- Technique : OFFSET
- Surface imprimée : recto seul ou recto/verso
- Couleurs : quadri
(cyan, magenta, jaune, noir)
- Finition : vernis acrylique
- Qualité papier : 130 g couché moderne brillant
- Format à plat : 268 x 148,5 mm
- Format plié : 128,5 x 148,5 mm
- Fond perdu : 3 mm

Impression "spéciales"

Pour tous travaux d'impression hors standard comme :
Pantone, utilisation de papier de création ou de
grammage supérieur... Consultez-nous !

Code Barre dans votre fichier :

Lors de la création d'un fichier avec un code barre
(jaquette ou pochette par exemple), **il est
impératif que le code barre soit en noir seul (c'est-
à-dire 100% de noir, sans le reste de la quadri) et
non en pantone black ou en CMJN.** Nous risquons
sinon d'obtenir un code barre illisible à la
douchette, les traits n'étant pas assez précis
(difficulté de calage des couleurs).

Un conseil ? Appelez le 03 29 58 40 70

Pour télécharger ce gabarit,
connectez-vous à media-industry.fr
rubrique «**Téléchargement**»

<http://www.media-industry.fr/downloads/>



IMPORTANT : la responsabilité de Media Industry ne peut être engagée sur la qualité de l'impression sans épreuve numérique de contrôle type Cromalin®, Iris® ou Approval®. Les sorties couleurs obtenues à partir d'imprimantes laser, jet d'encre ou autre, non certifiées ne constituent en aucun cas des épreuves de référence. Les éléments que vous nous confiez sont utilisés pour la fabrication des produits et ne sont donc pas considérés comme une archive.

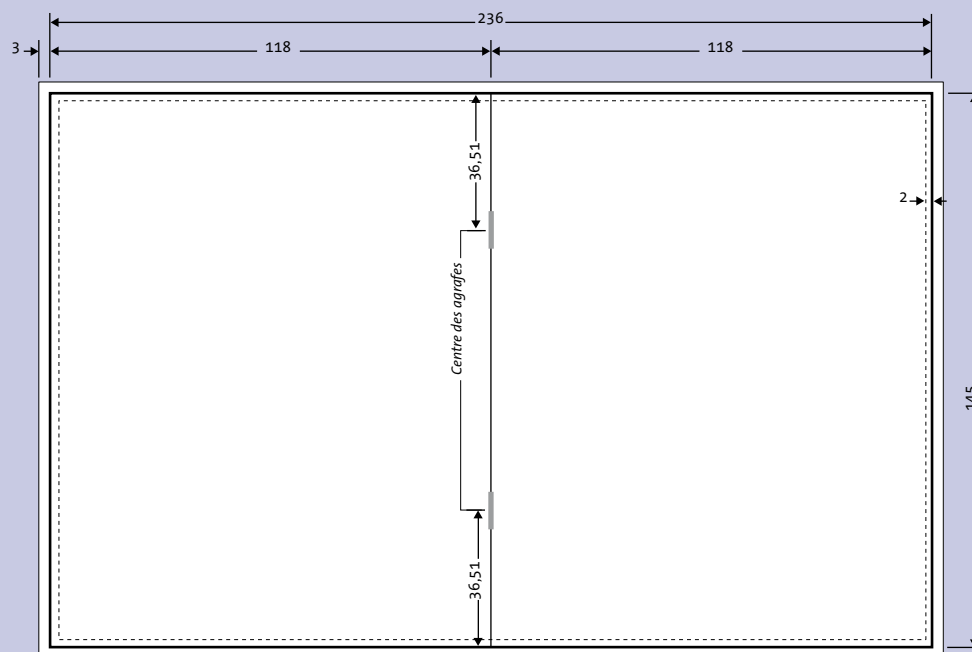

media industry
ZI des Paituotes - 88100 Sainte-Marguerite - France
Tel. +33 (0)3 29 58 40 70
www.media-industry.fr

Gabarit Media Industry Livret pour boîtier Blu-ray standard



-  Zone de débord des images (3 mm de rogne ou fond perdu)
-  Zone de coupe finale
-  Zone d'impression du texte
(Cotes en millimètres)

Si vous voulez procéder vous-même au montage des pages de votre document, veuillez-vous référer à notre fiche technique **Imposition des pages d'un livret CD, DVD, BD ou d'un encart.**

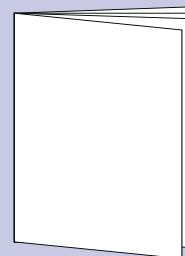

PACKAGING STANDARD BLU-RAY Livret boîtier Blu-ray

Réf.: PACK_liv_Blu-ray_v6

Impression standard "livret"

- Technique : OFFSET
- Couleurs : Couv quadri (CMJN) et intérieur N&B ou Couv et intérieur quadri
- Finition : vernis acrylique
- Qualité papier CMB (Couché Moderne Brillant)
- Format à plat : 236 x 145 mm
- Format plié : 118 x 145 mm
- Fond perdu : 3 mm

Impression "spéciales"

Pour tous travaux d'impression hors standard comme : Pantone, utilisation de papier de création ou de grammage supérieur, vernis spéciaux, pliage accordéon... Consultez-nous !

Service Plus Media Industry

Remise des fichiers avec pages à la suite (pages non imposées). Media Industry procède à l'imposition des pages de votre livret. Se référer à notre fiche technique **Imposition des pages d'un livret CD ou DVD ou d'un encart.**

Un conseil ? Appelez le 03 29 58 40 70

Pour télécharger ce gabarit, connectez-vous à media-industry.fr rubrique «**Téléchargement**»

<http://www.media-industry.fr/downloads/>

IMPORTANT : la responsabilité de Media Industry ne peut être engagée sur la qualité de l'impression sans épreuve numérique de contrôle type Cromalin®, Iris® ou Approval®. Les sorties couleurs obtenues à partir d'imprimantes laser, jet d'encre ou autre, non certifiées ne constituent en aucun cas des épreuves de référence. Les éléments que vous nous confiez sont utilisés pour la fabrication des produits et ne sont donc pas considérés comme une archive.



media industry
ZI des Paituotes - 88100 Sainte-Marguerite - France
Tel. +33 (0)3 29 58 40 70
www.media-industry.fr

Gabarit Media Industry Sticker CD, DVD & BD : normes pour pose automatique

Données Techniques pour un conditionnement automatique

(Cotes en millimètres)

Positionnement du sticker sur les produits CD, DVD & BD

- Pose du sticker avant mise sous cellophane : apposition sur la face avant ou arrière du boîtier
- Pose du sticker après mise sous cellophane : apposition sur la face avant.

Nombre de stickers en pose automatique :

- 1 seul sticker par produit pour boîtier cristal CD & BD
- Possibilité de 2 stickers par produit pour boîtier DVD.

Formats acceptés des stickers pour le boîtier cristal CD :

- A : largeur de l'étiquette : de 5 mm à 110 mm
- B : hauteur de l'étiquette : de 10 mm à 100 mm
- C : distance minimum entre deux étiquettes : 3 mm (5 mm maximum) pour teintes et formats standards
- D : diamètre maxi de la bobine : 300 mm
- E : diamètre intérieur de la bobine : 76 mm
- Sens du texte selon le schéma ci-contre
- Conditionnement en bobines pour machines avec mandrins de 75.

Formats acceptés des stickers pour le boîtier DVD :

- A : longueur de l'étiquette : de 10 mm à 100 mm
- B : hauteur de l'étiquette : de 10 mm à 100 mm
- C : distance minimum entre deux étiquettes : 3 mm (5 mm maximum) pour teintes et formats standards
- D : diamètre intérieur de la bobine : 300 mm
- E : diamètre extérieur du mandrin : 76 mm
- Sens du texte selon le schéma ci-contre
- Conditionnement en bobines.

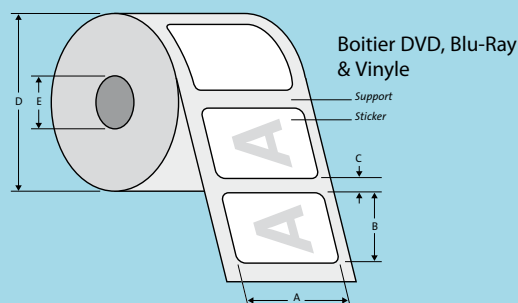
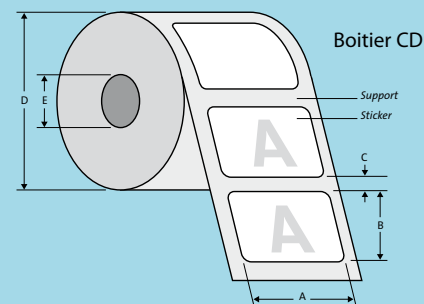

Un conseil ? Appelez le 03 29 58 40 70

Pour télécharger ce gabarit, connectez-vous à media-industry.fr rubrique « Téléchargement »

<http://www.media-industry.fr/downloads/>

IMPORTANT : la responsabilité de Media Industry ne peut être engagée sur la qualité de l'impression sans épreuve numérique de contrôle type Cromalin®, Iris® ou Approval®. Les sorties couleurs obtenues à partir d'imprimantes laser, jet d'encre ou autre, non certifiées ne constituent en aucun cas des épreuves de référence. Les éléments que vous nous confiez sont utilisés pour la fabrication des produits et ne sont donc pas considérés comme une archive.

PACKAGING STANDARD
CD et DVD

Sticker CD & DVD

Réf.: **PACK_stick_cond_v6**

Pose des stickers automatisée

Il est important de respecter les données techniques mentionnées ci-contre pour la réalisation des stickers. En effet, si leur conditionnement ou leur format ne conviennent pas à nos processus d'automatisation, nous serons obligés de procéder à une pose manuelle, ce qui engendrera des coûts supplémentaires et des délais de fabrication plus longs.

Service Plus chez Media Industry

Faites ressortir une information importante sur votre packaging (code barre, part number, etc,...), utilisez une étiquette auto-collante. Vous pouvez nous confier l'impression réalisée sur planche ou sur ruban selon le format et le nombre d'exemplaires choisis. Nous pouvons vous fournir une liste des formats de stickers, imprimables sur papier ou vinyle transparent.

Consultez-nous !



media industry
ZI des Paituotes - 88100 Sainte-Marguerite - France
Tel. +33 (0)3 29 58 40 70
www.media-industry.fr

Gabarit Media Industry

Encart pour boîtier CD, DVD ou BD (normes pour pose automatique)

Pour imprimer un livret l'ordre des pages doit être imposé». Cette tâche sera réalisée par Media Industry.

PDF Haute définition

Afin que nous puissions reproduire de façon fidèle vos documents, vous devez impérativement nous fournir un PDF haute définition. Nous vous donnons ici des informations relatives à une impression sur nos machines. Vous pouvez créer un fichier PDF à partir de : InDesign, Xpress, Illustrator (utilisez des visuels ayant une résolution au format final de 300 ppp). Pour une impression en quadrichromie (CMJN), veuillez à supprimer les tons directs présents dans vos documents.

Fond perdu

Pensez à générer votre pdf avec des fonds perdus d'au moins 3 mm, les traits de coupes et repères de montages. Il est préférable de fournir les pdf en page simple (**éviter les pages en planches imposées**).

Profils pdf à utiliser :

Press high quality ou PDF/X-3 : 2002 pour Xpress
Qualité supérieure ou PDF/X4 : 2008 pour Indesign

Pour mémoire :

Page livret CD : 121 x 120 mm
Page livret DVD : 120 x 180 mm
Page livret BD : 118 x 145 mm
(plus le fond perdu)

ATTENTION : Tout fichier ne répondant pas à ces caractéristiques peut entraîner des problèmes à l'impression ou, si détecté en amont, entraînera délai supplémentaire et facturation de service PAO.

Présentation des pages de votre fichier PDF HD pour une imposition automatique par Media Industry.

1
2
3
4
5
6
7
8

Pour exemples : plan d'imposition des pages effectué par media industry

4 pages	16 pages	20 pages	24 pages	28 pages
4 : 1	16 : 1	20 : 1	24 : 1	28 : 1
2 : 3	2 : 15	2 : 19	2 : 23	2 : 27
8 pages	14 : 3	18 : 3	22 : 3	26 : 3
8 : 1	4 : 13	4 : 17	4 : 21	4 : 25
2 : 7	12 : 5	16 : 5	20 : 5	24 : 5
6 : 3	6 : 11	6 : 15	6 : 19	6 : 23
4 : 5	10 : 7	14 : 7	18 : 7	22 : 7
12 pages	8 : 9	8 : 13	8 : 17	8 : 21
12 : 1		12 : 9	16 : 9	20 : 9
2 : 11		10 : 11	10 : 15	10 : 19
10 : 3			14 : 11	18 : 11
4 : 9			12 : 13	12 : 17
8 : 5				16 : 13
6 : 7				14 : 15

PAO
PDF - Livret et encart

Réf.: PAO_pdf_livret_v6

Important :

Veillez nous préciser la pagination en numérotant vos pages :
- soit dans la partie impression
- soit dans la partie non imprimable du fichier (au-delà du fond perdu).
Précisez les couleurs Pantones si vous en avez utilisé.

Code Barre dans votre fichier :

Lors de la création d'un fichier avec un Code barre (jaquette ou pochette par exemple), **il est impératif que le Code barre soit en noir quadri (c'est-à-dire 100% de noir, sans couleur de soutien) et non en Noir pantone ou en CMJN**. Nous risquons sinon d'obtenir un Code barre illisible à la douche, les traits n'étant pas assez précis (difficulté de calage des couleurs).

Un conseil ? Appelez le 03 29 58 40 70

Pour télécharger ce gabarit, connectez-vous à media-industry.fr rubrique «**Téléchargement**»

<http://www.media-industry.fr/downloads/>

IMPORTANT : la responsabilité de Media Industry ne peut être engagée sur la qualité de l'impression sans épreuve numérique de contrôle type Cromalin®, Iris® ou Approval®. Les sorties couleurs obtenues à partir d'imprimantes laser, jet d'encre ou autre, non certifiées ne constituent en aucun cas des épreuves de référence. Les éléments que vous nous confiez sont utilisés pour la fabrication des produits et ne sont donc pas considérés comme une archive.



media industry
ZI des Paituotes - 88100 Sainte-Marguerite - France
Tel. +33 (0)3 29 58 40 70
www.media-industry.fr

Gabarit Media Industry Impression sur CD

Préparation des fichiers

- Zone d'impression : comprise entre le diamètre "36 mm" et le diamètre "117 mm" si pas d'aplat préalable / entre "26 mm" et le diamètre "117 mm" si aplat préalable.
- Indication croix centrale présente sur chaque couleur (chaque diamètre doit avoir le même centre).
- Composition détournée au gabarit choisi (pas de fond perdu).
- Pas de filets techniques.
- Caractères : ne pas utiliser de caractère maigre, italique et plein/délié inférieur au corps 5 et inférieur au corps 6 quand les textes sont en réserve (Notamment les licences).
Épaisseur minimum du caractère : 0,15 mm.
- Traits : épaisseur minimum 0,2 mm .

Particularités sérigraphie ton direct

- Mentionner les références Pantone TM utilisés sur chaque couleur.
- Densité du point : 15 % à 85 %.
- En cas de couleurs tramées et superposées, Media Industry imprimera par défaut la couleur la plus foncée avant la plus claire.

Particularités sérigraphie quadri

- Densité du point : 15 % à 85 %. Dans le cas de composition avec des couleurs chairs, éviter les pourcentages de points à 50 %.
- Éviter de passer la licence en réserve sur les fichiers.

Particularités Offset

- En cas de grands aplats de couleur unie, il est préférable d'utiliser un ton direct (Pantone) : pour info, nous consulter.
- Densité du point : 3 % à 97 %.
- Sur les aplats noirs, pour obtenir un noir uniforme, composez votre noir avec les 4 couleurs quadri de la façon suivante : noir 100% - cyan 60 % - magenta 60 % - jaune 60 %.
- Éviter de passer la licence en réserve sur les fichiers.

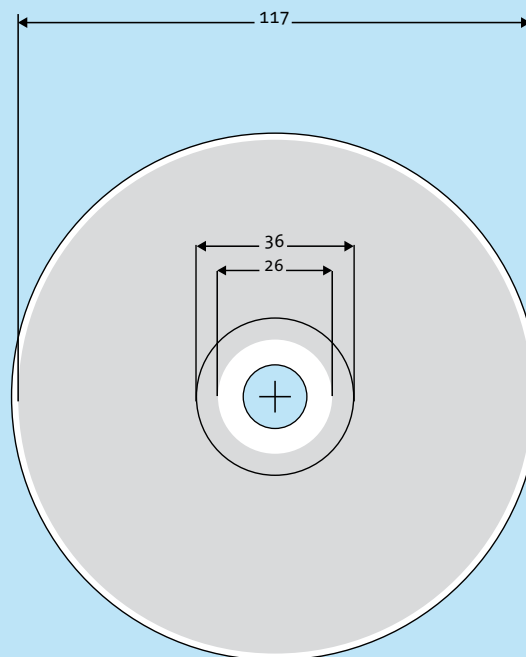

Zone d'impression
(Cotes en millimètres)

Attention : pour les quadri, nous préciser si vous souhaitez ou non un aplat sur le disque (par défaut et sans indication de votre part, un aplat blanc sera apposé).

IMPRESSION SUR
CD

Réf.: DISC_cd_v6

Impression en sérigraphie Pantone

- Technique : Sérigraphie
- Couleurs : de 1 à 5 couleurs Pantone TM (tons directs) le blanc de soutien étant considéré comme une couleur.

Impression en sérigraphie Quadri

- Technique : Sérigraphie
- Couleurs : 4 couleurs (CMJN) le blanc de soutien est considéré comme une 5^{ème} couleur.

Impression en offset Quadri

- Technique : Offset
- Couleurs : 4 couleurs (CMJN) le blanc de soutien est considéré comme une 5^{ème} couleur.

NB :

- Support : plastique avec fond aluminium, une légère différence de couleur peut exister par rapport au rendu papier.
- Système de repérage : la mire centrale doit impérativement figurer sur chaque couleur pour calage avant impression.

Licences, logos :

Fichiers à télécharger sur notre site.

Un conseil ? Appelez le 03 29 58 40 70

Pour télécharger ce gabarit, connectez-vous à media-industry.fr rubrique « Téléchargement »

<http://www.media-industry.fr/downloads/>

IMPORTANT : la responsabilité de Media Industry ne peut être engagée sur la qualité de l'impression sans épreuve numérique de contrôle type Cromalin®, Iris® ou Approval®. Les sorties couleurs obtenues à partir d'imprimantes laser, jet d'encre ou autre, non certifiées ne constituent en aucun cas des épreuves de référence. Les éléments que vous nous confiez sont utilisés pour la fabrication des produits et ne sont donc pas considérés comme une archive.



media industry
ZI des Paituotes - 88100 Sainte-Marguerite - France
Tel. +33 (0)3 29 58 40 70
www.media-industry.fr

Gabarit Media Industry Impression DVD 5 & 9

Préparation des fichiers

- Zone d'impression : comprise entre le diamètre «36 mm» et le diamètre «117 mm» si pas d'aplat préalable / entre «17 mm» et le diamètre «117 mm» si aplat préalable.
- Indication croix centrale présente sur chaque couleur (chaque diamètre doit avoir le même centre).
- Composition détournée au gabarit choisi (pas de fond perdu).
- Pas de filets techniques.
- Caractères : ne pas utiliser de caractère maigre, italique et plein/délié inférieur au corps 5 et inférieur au corps 6 quand les textes sont en réserve (Notamment les licences).
Épaisseur minimum du caractère : 0,15 mm.
- Traits : épaisseur minimum 0,2 mm.

Particularités sérigraphie ton direct

- Mentionner les références Pantone TM utilisés sur chaque couleur.
- Densité du point : 15 % à 85 %.
- En cas de couleurs tramées et superposées, Media Industry imprimera par défaut la couleur la plus foncée avant la plus claire.

Particularités Offset

- En cas de grands aplats de couleur unie, il est préférable d'utiliser un ton direct (Pantone) : pour info, nous consulter.
- Densité du point : 3 % à 97 %.
- Sur les aplats noirs, pour obtenir un noir uniforme, composez votre noir avec les 4 couleurs quadri de la façon suivante : noir 100% - cyan 60 % - magenta 60 % - jaune 60 %.
- Éviter de passer la licence en réserve sur les fichiers.

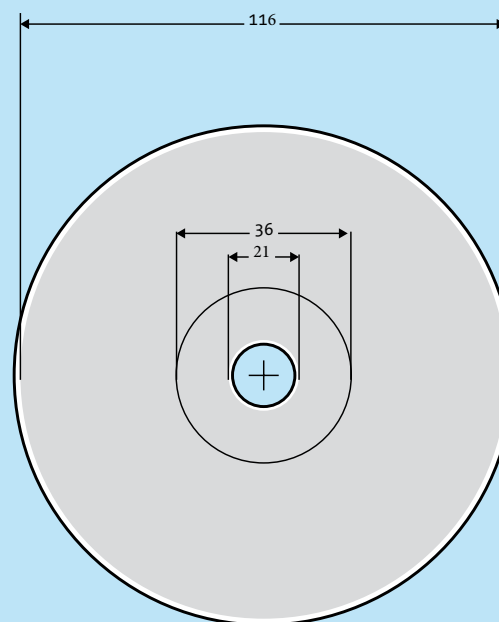

Zone d'impression
(Cotes en millimètres)

Attention : pour les quadri, nous préciser si vous souhaitez ou non un aplat sur le disque (par défaut et sans indication de votre part, un aplat blanc sera apposé).

IMPRESSION SUR
DVD 5 & 9

Réf.: DISC_dvd_5&9_v6

Impression en sérigraphie Pantone

- Technique : Sérigraphie
- Couleurs : de 1 à 5 couleurs Pantone™ (tons directs) Le blanc de soutien étant considéré comme une couleur.

Impression en offset Quadri

- Technique : Offset
- Couleurs : 4 couleurs (CMJN) le blanc de soutien est considéré comme une 5ème couleur.

NB :

- Support : plastique avec fond aluminium, une légère différence de couleur peut exister par rapport au rendu papier.
- Système de repérage : la mire centrale doit impérativement figurer sur chaque couleur pour calage avant impression.

Licences, logos :

Fichiers à télécharger sur notre site.

Un conseil ? Appelez le 03 29 58 40 70

Pour télécharger ce gabarit,
connectez-vous à media-industry.fr
rubrique «**Téléchargement**»

<http://www.media-industry.fr/downloads/>

IMPORTANT : la responsabilité de Media Industry ne peut être engagée sur la qualité de l'impression sans épreuve numérique de contrôle type Cromalin®, Iris® ou Approval®. Les sorties couleurs obtenues à partir d'imprimantes laser, jet d'encre ou autre, non certifiées ne constituent en aucun cas des épreuves de référence. Les éléments que vous nous confiez sont utilisés pour la fabrication des produits et ne sont donc pas considérés comme une archive.



media industry
ZI des Paituotes - 88100 Sainte-Marguerite - France
Tel. +33 (0)3 29 58 40 70
www.media-industry.fr

Gabarit Media Industry Impression DVD 10

Préparation des fichiers

- Zone d'impression : comprise entre le diamètre «17 mm» et le diamètre «30 mm» .
- Indications mires et croix centrales présentes sur chaque couleur (chaque diamètre doit avoir le même centre).
- Composition détournée au gabarit choisi (pas de fond perdu).
- Pas de filets techniques.
- Caractères : ne pas utiliser de caractère maigre, italique et plein/délié inférieur au corps 5 et inférieur au corps 6 quand les textes sont en réserve. Epaisseur minimum du caractère : 0,15 mm.
- Traits : épaisseur minimum 0,2 mm.

Particularités Pantone

- Mentionner les références Pantone TM utilisés sur chaque couleur.

**ATTENTION : pour le DVD10, l'impression standard en sérigraphie ne se fait que d'un seul côté du disque.
La surface imprimable n'étant pas métallisée, elle est transparente, il est fortement conseillé d'apposer un aplat.**

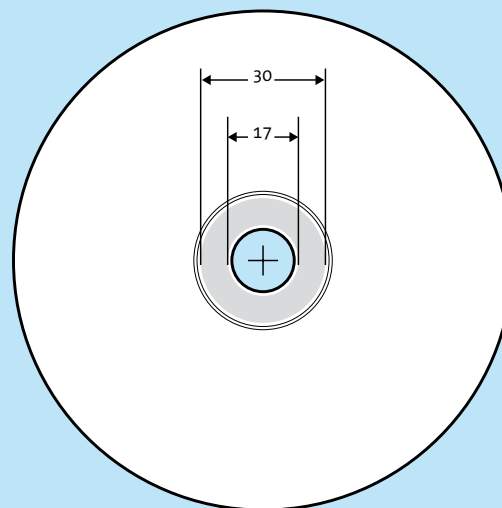

 Zone d'impression
(Cotes en millimètres)

IMPRESSION SUR
DVD 10

Réf.: DISC_dvd_10_v6

Impression en sérigraphie Pantone

- Technique : Sérigraphie
- Couleurs : de 1 à 3 couleurs Pantone TM tons directs et non tramés, le blanc de soutien étant considéré comme une couleur.

NB :

- Support : plastique avec fond aluminium, une légère différence de couleur peut exister par rapport au rendu papier.
- Système de repérage : la mire centrale doit impérativement figurer sur chaque couleur pour calage avant impression.
- Pas d'impression en sérigraphie Quadri ou offset sur le DVD 10.

Licences, logos :

Fichiers à télécharger sur notre site.

Un conseil ? Appelez le 03 29 58 40 70

Pour télécharger ce gabarit,
connectez-vous à media-industry.fr
rubrique «**Téléchargement**»

<http://www.media-industry.fr/downloads/>

IMPORTANT : la responsabilité de Media Industry ne peut être engagée sur la qualité de l'impression sans épreuve numérique de contrôle type Cromalin®, Iris® ou Approval®. Les sorties couleurs obtenues à partir d'imprimantes laser, jet d'encre ou autre, non certifiées ne constituent en aucun cas des épreuves de référence. Les éléments que vous nous confiez sont utilisés pour la fabrication des produits et ne sont donc pas considérés comme une archive.



media industry
ZI des Paituotes - 88100 Sainte-Marguerite - France
Tel. +33 (0)3 29 58 40 70
www.media-industry.fr

Gabarit Media Industry CD Métallisation partielle

Préparation des fichiers

- Zone d'impression : comprise entre le diamètre «36 mm» et le diamètre «117 mm» si pas d'aplat préalable / entre «26 mm» et le diamètre «117 mm» si aplat préalable.
- Indication croix centrale présente sur chaque couleur (chaque diamètre doit avoir le même centre).
- Composition détournée au gabarit choisi (pas de fond perdu).
- Pas de filets techniques.
- Caractères : ne pas utiliser de caractère maigre, italique et plein/délié inférieur au corps 5 et inférieur au corps 6 quand les textes sont en réserve (Notamment les licences). Épaisseur minimum du caractère : 0,15 mm.
- Traits : épaisseur minimum 0,2 mm .

Particularités sérigraphie ton direct

- Mentionner les références Pantone TM utilisés sur chaque couleur.
- Densité du point : 15 % à 85 %.
- En cas de couleurs tramées et superposées, Media Industry imprimera par défaut la couleur la plus foncée avant la plus claire.

Particularités Offset

- En cas de grands aplats de couleur unie, il est préférable d'utiliser un ton direct (Pantone) : pour info, nous consulter.
- Densité du point : 3 % à 97 %.
- Sur les aplats noirs, pour obtenir un noir uniforme, composez votre noir avec les 4 couleurs quadri de la façon suivante : noir 100% - cyan 60 % - magenta 60 % - jaune 60 %.
- Éviter de passer la licence en réserve sur les fichiers.

Zone d'impression
(Cotes en millimètres)

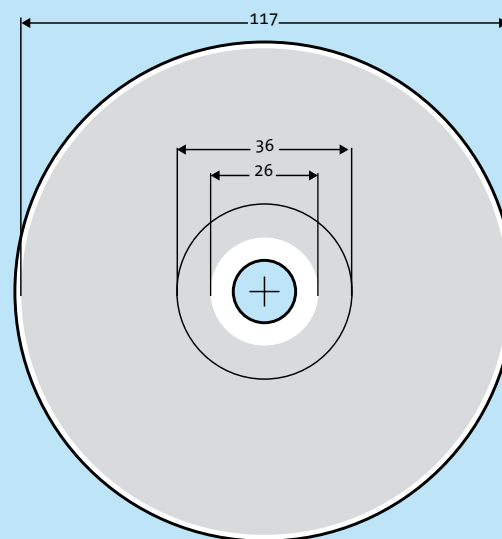

Surface d'impression sur CD

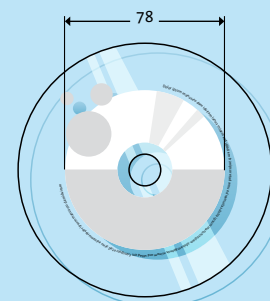

Surface de métallisation sur CD

IMPRESSION SUR
CD

Réf.: DISC_cdmetal_v6

Media Industry vous offre la possibilité de créer une personnalisation originale du CD en jouant avec l'aspect métallique et transparent du disque.

La forme du CD reste standard, diamètre 12 cm. Il reste ainsi lisible par tous types de lecteurs habituels. Capacité : 175 Mo / 19mn55s

Impression en sérigraphie Pantone

- Technique : Sérigraphie
- Couleurs : de 1 à 5 couleurs Pantone™ (tons directs) le blanc de soutien étant considéré comme une couleur.

Impression en offset Quadri

- Technique : Offset
- Couleurs : 4 couleurs (CMJN) le blanc de soutien est considéré comme une 5^{ème} couleur.

NB :

- Support : plastique avec fond aluminium, une légère différence de couleur peut exister par rapport au rendu papier.
- Système de repérage : la mire centrale doit impérativement figurer sur chaque couleur pour calage avant impression.

Licences, logos :

Fichiers à télécharger sur notre site.

Un conseil ? Appelez le 03 29 58 40 70

Pour télécharger ce gabarit, connectez-vous à media-industry.fr rubrique «**Téléchargement**»

<http://www.media-industry.fr/downloads/>

IMPORTANT : la responsabilité de Media Industry ne peut être engagée sur la qualité de l'impression sans épreuve numérique de contrôle type Cromalin®, Iris® ou Approval®. Les sorties couleurs obtenues à partir d'imprimantes laser, jet d'encre ou autre, non certifiées ne constituent en aucun cas des épreuves de référence. Les éléments que vous nous confiez sont utilisés pour la fabrication des produits et ne sont donc pas considérés comme une archive.

 **media
industry**

media industry
ZI des Paituotes - 88100 Sainte-Marguerite - France
Tel. +33 (0)3 29 58 40 70
www.media-industry.fr

Gabarit Media Industry Impression Blu-ray BD 25 & 50

Préparation des fichiers

- Zone d'impression : comprise entre le diamètre «20mm» et le diamètre «117 mm» (un aplat blanc est imposé d'office).
- Indication croix centrale présente sur chaque couleur (chaque diamètre doit avoir le même centre).
- Composition détournée au gabarit choisi (pas de fond perdu).
- Pas de filets techniques.
- Caractères : ne pas utiliser de caractère maigre, italique et plein/délié inférieur au corps 5 et inférieur au corps 6 quand les textes sont en réserve (Notamment les licences). Epaisseur minimum du caractère : 0,15 mm.
- Traits : épaisseur minimum 0,2 mm.

Particularités Offset

- En cas de grands aplats de couleur unie, il est préférable d'utiliser un ton direct (Pantone) : pour info, nous consulter.
- Densité du point : 3 % à 97 %.
- Sur les aplats noirs, pour obtenir un noir uniforme, composez votre noir avec les 4 couleurs quadri de la façon suivante : noir 100% - cyan 60 % - magenta 60 % - jaune 60 %.
- Eviter de passer la licence en réserve sur les fichiers.

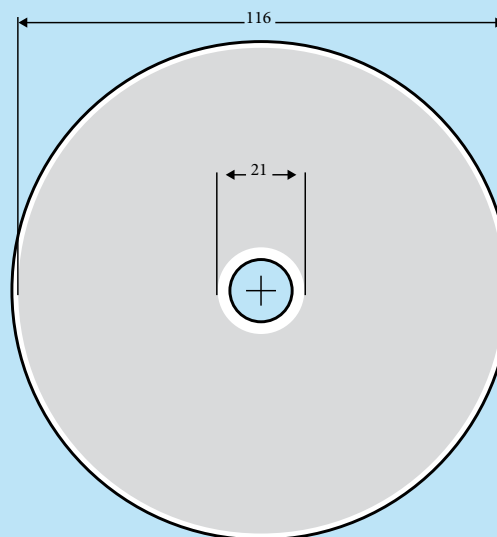

IMPRESSION SUR
Blu-ray BD 25 & 50

Réf.: DISC_bd_25&50_v6

Impression en offset Quadri

- Technique : Offset
- Couleurs : 4 couleurs (CMJN), le blanc de soutien étant considéré comme une 5^{ème} couleur.

NB :

- Support : plastique avec fond aluminium, une légère différence de couleur peut exister par rapport au rendu papier.
- Système de repérage : la mire centrale doit impérativement figurer sur chaque couleur pour calage avant impression.

Licences, logos :

Fichiers à télécharger sur notre site.

Un conseil ? Appelez le 03 29 58 40 70

Pour télécharger ce gabarit,
connectez-vous à [media-industry.fr](http://www.media-industry.fr)
rubrique «**Téléchargement**»

<http://www.media-industry.fr/downloads/>

IMPORTANT : la responsabilité de Media Industry ne peut être engagée sur la qualité de l'impression sans épreuve numérique de contrôle type Cromalin®, Iris® ou Approval®. Les sorties couleurs obtenues à partir d'imprimantes laser, jet d'encre ou autre, non certifiées ne constituent en aucun cas des épreuves de référence. Les éléments que vous nous confiez sont utilisés pour la fabrication des produits et ne sont donc pas considérés comme une archive.



media industry
ZI des Paituotes - 88100 Sainte-Marguerite - France
Tel. +33 (0)3 29 58 40 70
www.media-industry.fr